

gocce
di fontesicura



**TRATTAMENTO
SANIFICAZIONE ARIA E ACQUA**



3 Acqua e Aria

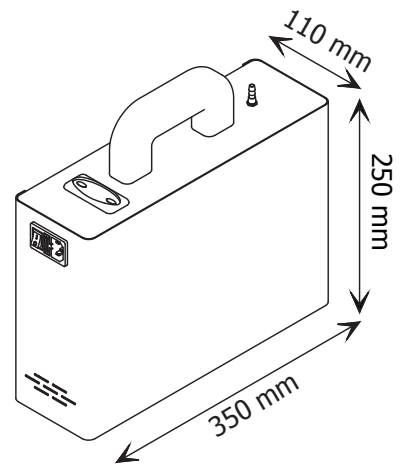

DATI TECNICI

STRUTTURA

ACCIAIO VERNICIATO A POLVERE

SISTEMA DI ATTIVAZIONE DELL'OSSIGENO

PRODUTTORE DI MISCELA OSSIGENO ATTIVO CON EFFETTO CORONA

Elevato potere ossidante
Maggiore capacità di degradare composti organici complessi non biodegradabili
Sanificazione ambienti
Aumenta la shelf life degli alimenti
Trattamento acqua
Disinfezione
Degrada odori e sapori indesiderati
Inattiva i Virus e abbatte la carica batterica

DISPLAY

DISPLAY LCD

PRODUZIONE DI OZONO

Sistema di conversione ad effetto corona dell'Ossigeno in Ossigeno triatomico dotato di grande attività battericida e sanificante.

1,5gr/h

TRATTAMENTO/M3

- SANIFICAZIONE AMBIENTI 20 m3 - durata: 30 Min.
- SANIFICAZIONE AMBIENTI 40 m3 - durata: 60 Min.
- SANIFICAZIONE AMBIENTI 60 m3 - durata: 90 Min.

DIMENSIONI

110 x 350 x 250 mm

POTENZA ASSORBITA

15W

FUNZIONI

SISTEMA DI SANIFICAZIONE AUTOMATICA TEMPORIZZATA 10' - 20' - 30' - 40' - 50' - 60' - 70' - 80' - 90'
TEMPORIZZAZIONE CICLICA DI OZONIZZAZIONE N.6 CICLI da 40' con 20' stand-by

